



À filet unique

Single flute

De un labio

Mono-profilo

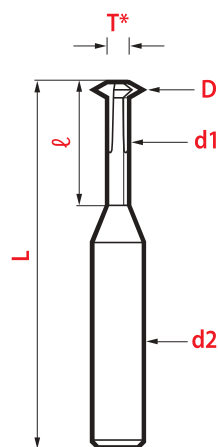
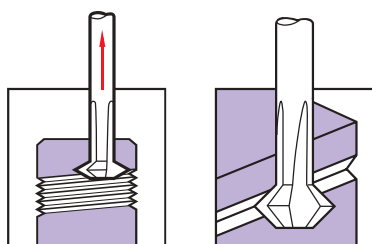
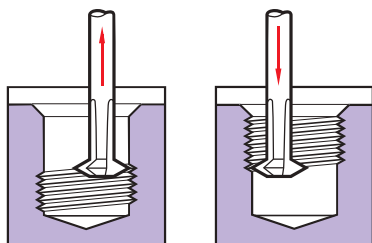
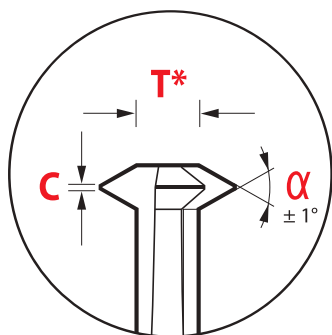

60°

CARBURE CARBIDE
Metallo duro



3 dents / flutes
labios / denti

Vis Screw Tornillo Vite	D	d1*	d2 h5	L	ℓ mini	C	Bi-face M 845-M	Hard'X 845-MH
M0,8	0,57	0,27	3	39	2,4	0,01	79,04 €	82,70 €
M0,9	0,64	0,31	3	39	2,7	0,01	76,61 €	80,26 €
M1,0	0,71	0,35	3	39	3,0	0,015	72,97 €	76,61 €
M1,2	0,91	0,55	3	39	3,6	0,015	70,54 €	74,18 €
M1,4	1,06	0,62	3	39	4,2	0,02	68,11 €	71,75 €
M1,6	1,2	0,69	3	39	4,8	0,02	68,11 €	70,54 €
M1,8	1,35	0,84	3	39	5,5	0,02	69,31 €	74,18 €
M2,0	1,5	0,92	3	39	6	0,02	69,31 €	74,18 €
M2,5	1,9	1,27	3	39	7	0,025	70,54 €	75,40 €
M3	2,3	1,57	6	66	9	0,03	76,61 €	81,48 €
M4	3,1	2,09	6	66	12	0,04	90,00 €	96,07 €
M5	4,0	2,90	6	66	15	0,05	92,42 €	98,51 €
M6	4,8	3,47	6	75	18	0,07	97,29 €	103,37 €
M8	6,5	4,85	8	80	22	0,08	121,62 €	131,34 €
M10	7,9	5,95	8	80	26	0,09	133,78 €	143,50 €

55°



Vis Screw Tornillo Vite	D	d1*	d2 h5	L	ℓ mini	C	Bi-face M 844-M	Hard'X 844-MH
3,17 - 1/8"	2,3	1,40	6	66	9,52	0,035	97,29 €	103,37 €
3,96 - 5/32"	3,1	1,75	6	66	11,11	0,035	100,33 €	106,41 €
4,76 - 3/16"	3,65	1,80	6	66	19,05	0,04	103,37 €	109,45 €
6,35 - 1/4"	4,85	2,70	6	75	22,22	0,06	121,62 €	130,74 €
7,93 - 5/16"	6,25	3,80	8	80	25,4	0,08	139,85 €	148,97 €
9,52 - 3/8"	7,5	4,80	8	80	25,4	0,08	176,33 €	188,50 €

*T = d1 - 0,02

Tolérances Tolerancias Tolleranze

Vis Screw Tornillo Vite	D + d1
M0,8 ~ M1,0	0 - 0,03
M1,2 ~ M2,5	0 - 0,05
M3,0 ~ M10	0 - 0,10

Avec le même outil réaliser des filetages de pas différents à droite et à gauche, pour trous borgnes ou débouchants.

The same tool will achieve different pitches, right or left hand, in blind or through holes

Con la stessa ferramenta si può realizzare filettature destre e sinistre con passi diversi, sia nei fori ciechi che passanti.

Esecuzione, con il medesimo utensile, di filettature destre e sinistre con passi diversi, sia nei fori ciechi che passanti.

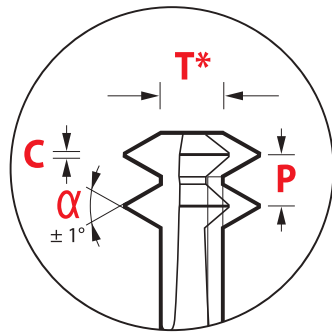

60°

CARBURE CARBIDE
Metallo duro



3 dents / flutes
labios / denti

Vis Screw Tornillo Vite	P mm	D	d1* h5	d2 h5	L	ℓ mini	C	Bi-face M 846-M	Hard'X 846-MH
M0,8	0,2	0,57	0,29	3	39	2,4	0,01	97,29 €	100,93 €
M0,9	0,225	0,64	0,33	3	39	2,7	0,01	91,21 €	94,86 €
M1,0	0,25	0,71	0,35	3	39	3	0,015	85,13 €	88,78 €
M1,2	0,25	0,91	0,55	3	39	3,6	0,015	82,10 €	85,73 €
M1,4	0,3	1,06	0,64	3	39	4,2	0,02	79,04 €	82,70 €
M1,6	0,35	1,2	0,7	3	39	4,8	0,02	79,04 €	82,70 €
M1,8	0,35	1,4	0,85	3	39	5,5	0,02	69,31 €	74,18 €
M2,0	0,4	1,54	0,9	3	39	6	0,02	79,04 €	82,70 €
M2,5	0,45	1,95	1,35	3	39	7	0,025	85,13 €	91,21 €
M3	0,5	2,4	1,7	6	66	9	0,03	91,21 €	97,29 €
M4	0,7	3,2	2,2	6	66	12	0,04	103,37 €	109,45 €
M5	0,8	4	2,95	6	66	15	0,05	109,45 €	118,57 €
M6	1	4,85	3,45	6	75	18	0,07	121,62 €	133,78 €

*T = d1 - 0,02



Forets étagés 90° avant taraudage : pour préparer vos trous avant l'utilisation du Bi-face M (page 72).

90° step drills before threading : to prepare your holes prior to using the Bi-face M (page 72).

Brocas escalonados 90° antes del roscado : Para preparar sus agujeros antes de usar la Bi-face M (página 72).

Punte a gradino a 90° per avaufori di filettatura : per predisporre i vostri fori all'impiego del Bi-face M (pagina 72).

À deux filets

Two flutes

De dos labios

A doppio profilo

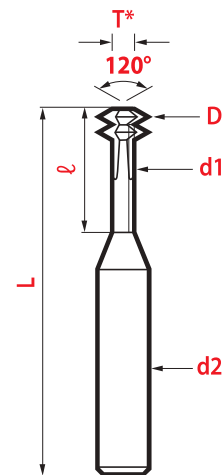
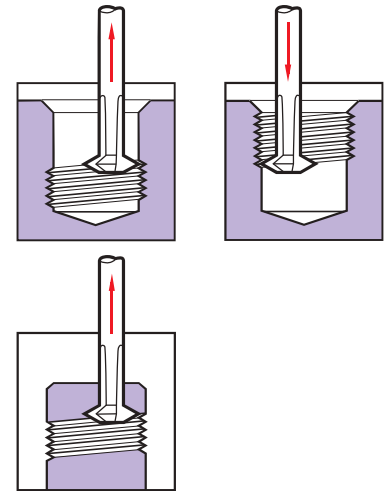

Avec le même outil réaliser les filetages ISO à droite et à gauche, pour trous borgnes ou débouchants.

The same tool will achieve ISO pitch, right or left hand, in blind or through holes.

Con la misma herramienta puede conseguir ISO pasos, a derechas o a izquierdas, en agujeros ciegos o pasantes.

Esecuzione, con il medesimo utensile, di filettature destre e sinistre, passi ISO, sia nei fori ciechi che passanti.

