

Avant et arrière

Front and back

Frontal y trasero

In spinta ed in trazione

Pour des opérations de super-finition, bi-face est à profil constant détalonné. Travail longitudinal ou par interpolation pour l'ébavurage avant et arrière d'angles et de trous.

Pour des opérations de super-finition, bi-face est à profil constant détalonné. Travail longitudinal ou par interpolation pour l'ébavurage avant et arrière d'angles et de trous.

Pour des opérations de super-finition, bi-face est à profil constant détalonné. Travail longitudinal ou par interpolation pour l'ébavurage avant et arrière d'angles et de trous.

Per eseguire operazioni di super finitura, bi-face ha un profilo costante spogliato. Il lavoro avviene longitudinalmente o per interpolazione nella sbavatura in spinta ed in trazione di angoli e fori.

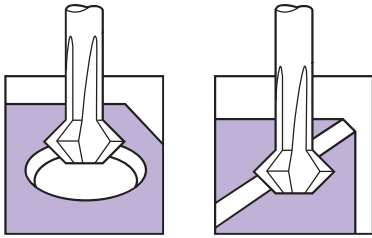

Avant Front Frontal In spinta

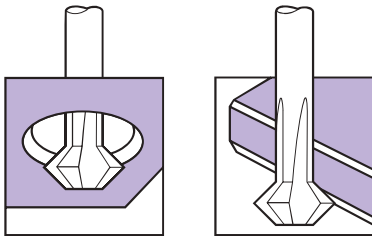

Arrière Back Trasero In trazione

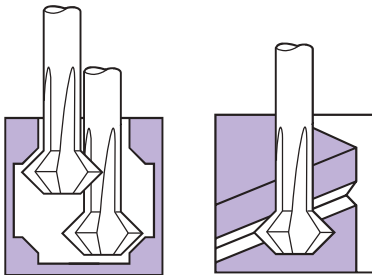

Usinages internes
Internal machining
Mecanizado interno
Lavorazioni interne

Rainurage en "V"
V - grooving
Ranura en "v"
Scanalature a "v"

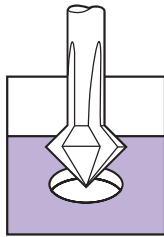

Ébavurage
Deburring
Desbarbado
Sbavatura

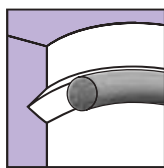

Gorges internes pour joints toriques
Internal grooves for o-rings
Ranuras internas para juntas toricas
Gole interne per sedi di guarnizioni o-ring

Hard-X

Jusqu'à
up to
Hasta
Fino a 67 HRC

performances
p. 103

Video on line



www.magafor.com

60°

CARBURE CARBIDE
Metallo duro



4 dents / flutes*
labios / denti

D**	d1 maxi	T maxi	d2 h6	ℓ1	ℓ2 mini	Bi-face 8460	Hard'X 8460-H
2,0	1,5	0,6	3	1,7	8	94,86 €	99,72 €
5,0	3,4	3,4	6	2,8	15	102,76 €	107,62 €
8,0	4,9	4,9	6	5,4	34	134,99 €	141,06 €
12,0	5,9	5,9	6	10,6	34	198,23 €	207,95 €

*Ø 2 = 3 dents flutes labios dente

**Tolérances Tolerancias Tolleranze D Ø 2 - 5 = 0 - 0,05 - Ø 8 - 12 =

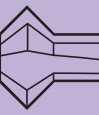

Dimensions sous-cotées pour usinage au plus près du diamètre des trous à usiner.
Undersized diameters to machine closer to the hole dimension.

Dimensiones bajo medida para mecanizar lo más aproximado al diámetro de los agujeros a mecanizar.
Diametri minorati per lavorare in prossimità delle dimensioni dei fori. 0 - 0,10



CARBURE CARBIDE
Metallo duro

3 dents / flutes*
labios / denti

90°

Mini

D**	d1 maxi	T maxi	L	ℓ1	ℓ2 mini	Bi-face 8480	Hard'X 8480-H
0,20	0,12	0,12	39	0,11	0,29	106,41 €	112,50 €
0,25	0,15	0,15	39	0,13	0,37	103,37 €	109,45 €
0,30	0,18	0,18	39	0,15	0,45	103,37 €	109,45 €
0,40	0,24	0,24	39	0,19	0,61	100,33 €	106,41 €
0,50	0,3	0,3	39	0,23	0,77	97,29 €	103,37 €
0,60	0,36	0,36	39	0,27	0,93	94,26 €	100,33 €
0,80	0,48	0,48	39	0,35	1,25	91,21 €	97,29 €
1,0	0,7	0,30	60	0,50	5	65,07 €	68,71 €
1,5	1,1	0,45	60	0,73	6	62,64 €	66,27 €
▲ 1,8	1,4	0,60	60	0,75	8	60,21 €	63,85 €
2,0	1,5	0,60	60	0,95	8	60,21 €	63,85 €
▲ 2,8 ⁽¹⁾	2,1	0,90	60	1,30	10	60,21 €	63,85 €
▲ 3,0 ⁽¹⁾	2,1	0,90	60	1,50	10	60,21 €	63,85 €

* Ø 0,20 ~ 0,50 = 1 dent flute labio denta

Standard

4 dents / flutes
labios / denti

D**	d1 maxi	T maxi	d2 h6	ℓ1	ℓ2 mini	Bi-face 8490	Hard'X 8490-H
▲ 2,8	2,2	1,2	6	1,10	10	74,18 €	79,04 €
3,0	2,2	1,2	6	1,30	10	74,18 €	79,04 €
▲ 3,8	2,9	1,6	6	1,55	12	76,61 €	81,48 €
4,0	2,9	1,6	6	1,75	12	76,61 €	81,48 €
▲ 4,8	3,4	2,0	6	2,10	15	80,26 €	86,35 €
5,0	3,4	2,0	6	2,30	15	80,26 €	86,35 €
▲ 5,8	3,8	2,4	6	2,70	18	85,13 €	90,00 €
6,0	3,8	2,4	6	2,90	18	85,13 €	90,00 €
▲ 7,8	4,9	4,9	6	2,80	34	110,06 €	117,97 €
8,0	4,9	4,9	6	3,10	34	110,06 €	117,97 €
▲ 9,8	5,9	5,9	6	3,80	34	134,99 €	143,50 €
10,0	5,9	5,9	6	4,10	34	134,99 €	143,50 €
▲ 11,8	5,9	5,9	6	5,80	34	162,96 €	172,68 €
12,0	5,9	5,9	6	6,10	34	162,96 €	172,68 €
▲ 15,8	7,9	7,9	10	7,80	34	217,69 €	228,63 €
16,0	7,9	7,9	10	8,10	34	217,69 €	228,63 €

Longs Largas Lunghie

4 dents / flutes
labios / denti

D**	d1 maxi	T maxi	d2 h6	ℓ1	ℓ2 mini	Bi-face 8490-L	Hard'X 8490-LH
3,0	2,2	1,2	6	1,30	20	79,99 €	84,86 €
4,0	2,9	1,6	6	1,75	25	82,43 €	87,30 €
5,0	3,4	2,0	6	2,30	30	89,00 €	95,07 €
6,0	3,8	2,4	6	2,90	35	93,86 €	98,73 €
8,0	4,9	4,9	6	3,10	45	121,70 €	129,60 €
10,0	5,9	5,9	6	4,10	45	146,63 €	155,15 €
12,0	5,9	5,9	6	6,10	50	180,42 €	190,14 €

** Tolérances Tolerancias Tolleranze D Ø 0,2 - 5 = 0 - 0,05 - Ø 5,8 ~ 16 = 0 - 0,10

(1) Tolérances Tolerancias Tolleranze D Ø 2,8 et 3 = -0,02 / - 0,07

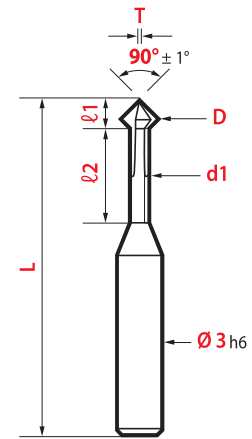

Ø 0,20 ~ 3 90°
Bi-face-C Mini

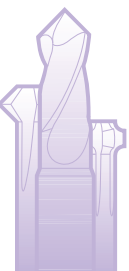
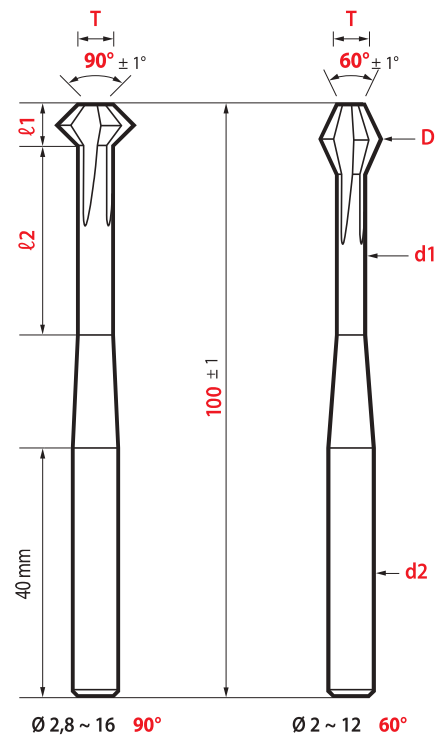

Outils multi-fonctions / Multi-function tools
Herramientas multifunción / Utensili multi-funzione

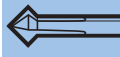

90°

CARBURE CARBIDE
Metallo duro



3 dents / flutes*
labios / denti

Bi-face-C Mini

D	d1 maxi	T maxi	L	ℓ1	ℓ2 mini	Bi-face 8480	Hard'X 8480-H
0,20	0,12	0,12	39	0,11	0,29	106,41 €	112,50 €
0,25	0,15	0,15	39	0,13	0,37	103,37 €	109,45 €
0,30	0,18	0,18	39	0,15	0,45	103,37 €	109,45 €
0,40	0,24	0,24	39	0,19	0,61	100,33 €	106,41 €
0,50	0,30	0,30	39	0,23	0,77	97,29 €	103,37 €
0,60	0,36	0,36	39	0,27	0,93	94,26 €	100,33 €
0,80	0,48	0,48	39	0,35	1,25	91,21 €	97,29 €
1,00	0,7	0,30	60	0,50	5	65,07 €	68,71 €
1,50	1,1	0,45	60	0,73	6	62,64 €	66,27 €
1,80	1,4	0,60	60	0,75	8	60,21 €	63,85 €
2,00	1,5	0,60	60	0,95	8	60,21 €	63,85 €
2,80**	2,1	0,90	60	1,30	10	60,21 €	63,85 €
3,00**	2,1	0,90	60	1,50	10	60,21 €	63,85 €

*Ø 0,20 ~ 0,50 = 1 dent flute labio denta
**Tolérances Tolerancias Tolleranze -0.02/-0.07

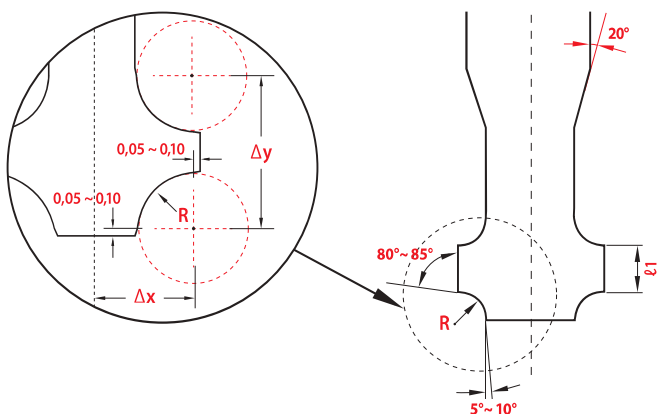

CARBURE CARBIDE
Metallo duro



2 dents / flutes*
labios / denti

Bi-face-R Mini

R	D	d3 maxi	d2 maxi	Δx	Δy	ℓ1	ℓ2	ℓ3	Bi-face 848-R	Hard'X 848-RH
± 0,02	maxi	maxi	h5							
0,2	1,9	1,25	3	0,87	1,32	0,90	1,45	8	75,40 €	79,04 €
0,3	2,3	1,45	3	1,07	1,82	1,2	1,95	9	75,40 €	79,04 €
0,4	2,6	1,55	3	1,22	2,37	1,55	2,5	10	75,40 €	79,04 €
0,5	2,9	1,65	3	1,37	2,87	1,85	3	12	75,40 €	79,04 €

*0,50 = 3 dents flutes labios denti

Bi-face-C
Fraises à chanfreiner
avant et arrière
Front and back chamfering
Avellanadores frontal y trasero
Frese per sbavare in spinta
ed in trazione

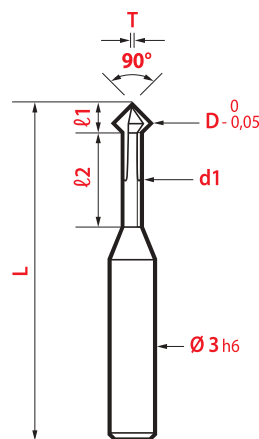
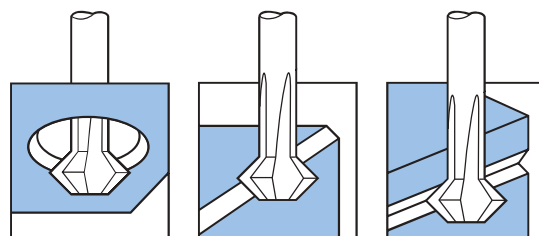

Bi-face-R
Fraises à rayonner
avant et arrière
Front and back radius cutters
Fresas con radio frontal y trasero
Frese a raggio In spinta ed in trazione

